

## РЕЧЕВАЯ КАРТА

Фамилия, имя, отчество ребенка \_\_\_\_\_

Дата рождения \_\_\_\_\_ Адрес \_\_\_\_\_

Домашний телефон \_\_\_\_\_

Мобильный телефон \_\_\_\_\_

Заключение ТПМПК \_\_\_\_\_

\_\_\_\_\_

\_\_\_\_\_

\_\_\_\_\_

Протокол № \_\_\_\_\_ от \_\_\_\_\_

Поступил \_\_\_\_\_ из д\с \_\_\_\_\_

## СВЕДЕНИЕ О РОДИТЕЛЯХ

Мать \_\_\_\_\_ Год рождения \_\_\_\_\_

Национальность \_\_\_\_\_ Специальность \_\_\_\_\_

\_\_\_\_\_

Место работы \_\_\_\_\_

Отец \_\_\_\_\_ Год рождения \_\_\_\_\_

Национальность \_\_\_\_\_ Специальность \_\_\_\_\_

\_\_\_\_\_

Место работы \_\_\_\_\_

Речь родителей и родственников \_\_\_\_\_

Двуязычие в семье \_\_\_\_\_

## ОБЩИЙ АНАМНЕЗ

От беременности \_\_\_\_\_ Роды \_\_\_\_\_ как протекала беременность (инфекции, простудные заболевания, болезни почек, печени, угрозы, токсикозы, кровотечения) \_\_\_\_\_

\_\_\_\_\_

\_\_\_\_\_

Роды в \_\_\_\_\_ недель (затяжные, стремительные, обезвоженные) \_\_\_\_\_

\_\_\_\_\_

\_\_\_\_\_

Стимуляция (химическая, механическая, электрическая) \_\_\_\_\_

\_\_\_\_\_

\_\_\_\_\_

Крик (сразу, реаним.) \_\_\_\_\_ Асфиксия (синяя, белая) \_\_\_\_\_  
Rh(конфликт) \_\_\_\_\_ Вес \_\_\_\_\_ Рост \_\_\_\_\_  
Родовые травмы (переломы, вывихи, гематомы) \_\_\_\_\_  
\_\_\_\_\_ Когда принесли кормить \_\_\_\_\_ Сосал (активно, срыгивал,  
отказывался, засыпал) \_\_\_\_\_  
Грудное вскармливание с \_\_\_\_\_ до \_\_\_\_\_

### РАННЕЕ РАЗВИТИЕ

Голову держит (до 3) \_\_\_\_\_ Ползает (6) \_\_\_\_\_ Сидит сам (7) \_\_\_\_\_  
Пошел сам (12) \_\_\_\_\_ Появился 1-й зуб \_\_\_\_\_

### ПЕРЕНЕСЕННЫЕ ЗАБОЛЕВАНИЯ

До 1 года \_\_\_\_\_  
\_\_\_\_\_

После года \_\_\_\_\_  
\_\_\_\_\_

Инфекционные (ветр. оспа, корь, коклюш, скарлатина, гепатит, краснуха и др)  
\_\_\_\_\_  
\_\_\_\_\_

\_\_\_\_\_ Травмы головы (ушибы, сотрясения) \_\_\_\_\_ Судороги на  
t \_\_\_\_\_

Состоит на диспансерном учете (специалист, по поводу) \_\_\_\_\_  
\_\_\_\_\_

### РЕЧЕВОЙ АНАМНЕЗ

Первые слова к (1) \_\_\_\_\_

Фразы к (2) \_\_\_\_\_  
\_\_\_\_\_

Прерывалось ли речевое развитие \_\_\_\_\_

Отношение к своей речи \_\_\_\_\_

Занимались ли с логопедом (когда, где, результат) \_\_\_\_\_

## ЛОГОПЕДИЧЕСКОЕ ОБСЛЕДОВАНИЕ

### СОСТОЯНИЕ РЕЧЕВОГО АППАРАТА, ГОЛОСОВОЙ ФУНКЦИИ И ПРОСОДИКИ

Губы (толстые, тонкие) \_\_\_\_\_ Зубы (мелкие, крупные, вне дуги, отсутствуют, наклон) \_\_\_\_\_ Прикус (открытый, боковой, перекрестный, прямой, проген., прогнат.) \_\_\_\_\_ Небо (уплощенное, готическое, расщелина) \_\_\_\_\_ Язык (микор-, макроглоссия, состояние подъязычной связки) \_\_\_\_\_ Голос (тихий, громкий, высокий, низкий, сиплый, назальный) \_\_\_\_\_

Просодика. Темп \_\_\_\_\_ Ритм \_\_\_\_\_













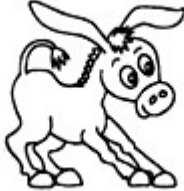



Паузация \_\_\_\_\_ Интонация \_\_\_\_\_





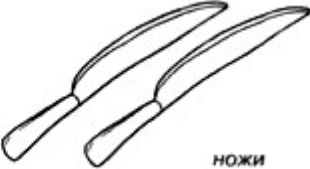

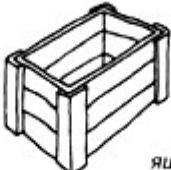















### МИМИЧЕСКАЯ И АРТИКУЛЯЦИОННАЯ МУСКУЛАТУРА



















Движение	Есть ли движения: замена, объем, точность, активность \заторможенность, мышечный тонус, синкинезии, тремор, девиация, саливация, переключаемость, истощаемость, неправильное воспроизведение, состояние носогубной складки, гипо-, гиперметрия		
	4 года	5 лет	6 лет
Поднять брови			
Нахмуриться			
Закрыть правый глаз			
Закрыть левый глаз			
Толстячки			
Худышки			
Улыбка			
Трубочка			
Лопаточка			
Иголочка			
Чашечка			
Мостик			
Улыбочка \ Трубочка			
Парус \ Мостик			

















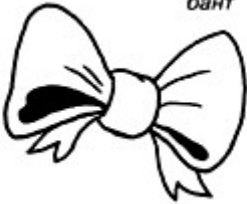

### ЗВУКОПРОИЗНОШЕНИЕ

(Отмечаются только те звуки, при произношении которых есть нарушения, другие звуки не отмечаются)

			4	5	6
С	 <p>санки</p>	 <p>оса</p>			
С Ь	 <p>сирень</p>	<p>осёл</p> 			
З	 <p>зонт</p>	 <p>коза</p>			
Зь	 <p>зебра</p>	<p>корзина</p> 			
Ц	 <p>цветок</p>	<p>мельница</p> 			
Ш	<p>шар</p> 	<p>машина</p> 			
Ж	<p>жук</p> 	 <p>ножи</p>			
Щ	<p>щенок</p> 	 <p>ящик</p>			
Ч	 <p>чайник</p>	 <p>ключи</p>			

Т	 тыква	 стрекоза	 крот			
Ть	 тигр	 котёнок				
Л	 лодка	 клубок				
Ль	 лев	 коляска	 меда			
Р	 рак	 гора				
Рь	 рябина	 турист	 як			
Й	 ёж	 змея				
Д	 дом	 звезда				
Дь	 дятел	 индюк				
Б	 бусы	 собака				

Б ь	 белка	 лебедь		
В	 волк	 сова		
В ь	 вишня	 свинья		
Г	 гусь	 лягушка		
Гь	 гиря	 сапоги		
К	 кот	 стакан		
К ь	 кит	 санки		
Х	 хор	 черепаха		
Х ь	 химики	 петухи		

П	 пальма	 сапог			
П ь	пират 	копилка 			
М	мышь 	сумка 	с		
М ь	мяч 	хотьяк 			
Н	нож 	бант 	сло		
Н ь	нити 	 книга	ко		
Ф	 факел	 телефон			
Ф ь	 фен	 дельфин			

## СЛОГОВАЯ СТРУКТУРА

(N- воспроизведение верно, в остальных случаях записывается речь ребенка)

4 года	пуговица		5 лет	лекарство	
	мостик			скворечник	
	капуста			сковорода	
	дружба			велосипед	
	свисток			сквозняк	
6 лет	сыворотка		6 лет	парикмахер	
	сухофрукты			комбинезон	
	простокваша			инструменты	

4 года Ребята слепили снеговика \_\_\_\_\_

Мотоциклист ездит на мотоцикле \_\_\_\_\_

5 лет Водопроводчик чинит водопровод \_\_\_\_\_

Волосы подстригают в парикмахерской \_\_\_\_\_

6 лет Регулировщик стоит на перекрестке \_\_\_\_\_

Экскурсовод проводит экскурсию \_\_\_\_\_

## ФОНЕМАТИЧЕСКИЕ ПРЕДСТАВЛЕНИЯ

4 года Есть ли звук Р в слове? Бобы, горох, капуста, помидор. \_\_\_\_\_

5 лет Назови первый звук в слове Аня, Оля, ухо, Ира. \_\_\_\_\_

6 лет Назови все звуки в слове МАК. \_\_\_\_\_ Сколько звуков в слове СУП \_\_\_\_\_

Составь слово из звуков Д,О,М \_\_\_\_\_

Покажи на картинках рак-лак, мишка-миска, Марина- малина, коза-коса, жевать-зевать, телка-челка, вечер-ветер, мажет-машет

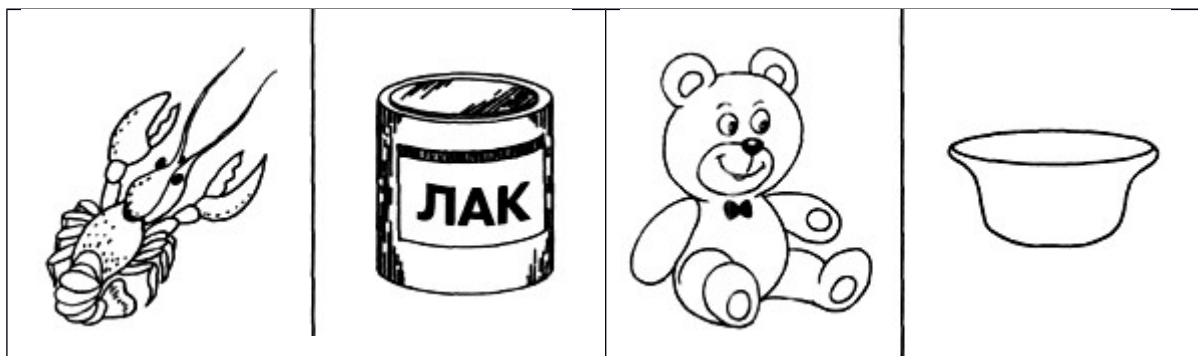













# ГРАММАТИЧЕСКИЙ СТРОЙ РЕЧИ









Словоизменение (N- правильная форма)

А. Преобразование единственного числа во множественное



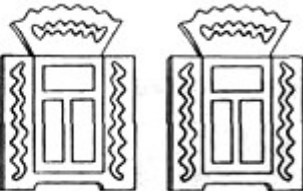

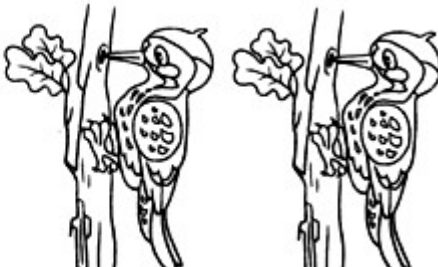

4 года

СТОЛ - СТОЛЫ		
шапка- _____		
кольцо- _____		
жук- _____ —		

5 лет

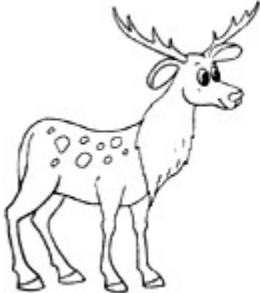
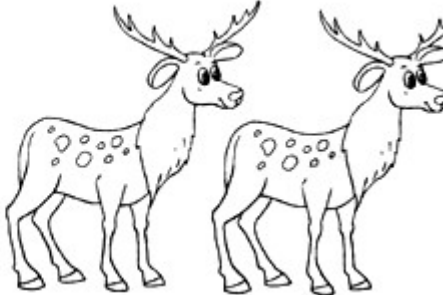

ДОМ- ДОМА		
крот- _____		
ОКНО- _____		
ЛИСТ- _____ —		
дятел- дятлы		

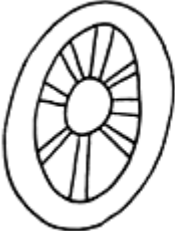
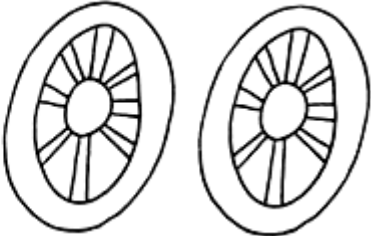
6 лет

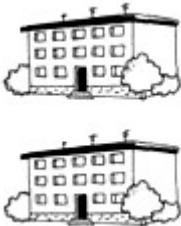
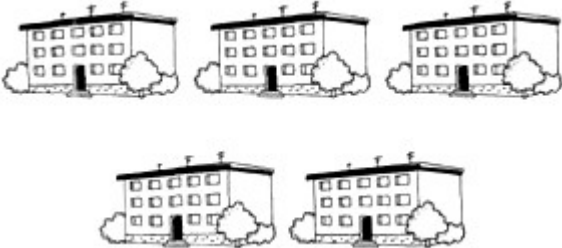

лампа- лампы	 
олень- _____	 
пень- _____	 
птица- _____	 
колесо- _____	 

Б. Согласование с числительными

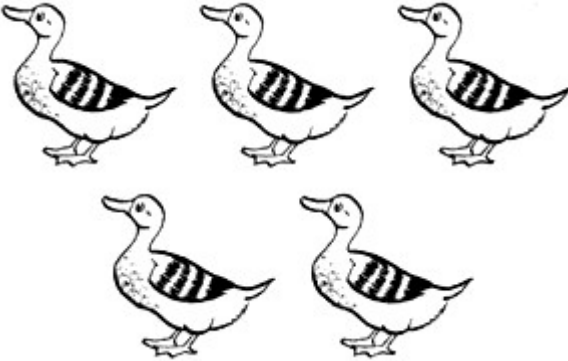
4 года

1 дом	2 _____	5 _____
		
1 утка	2 _____	5 _____
		

5 лет

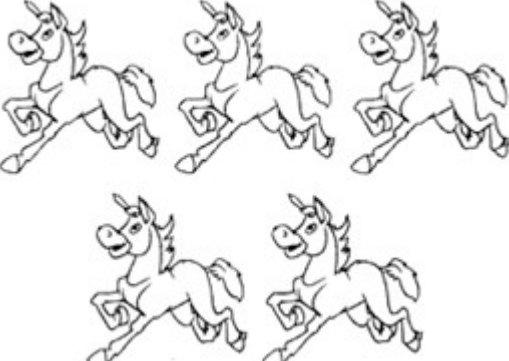
1 конь	2 _____	5 _____
		
1 коза	2 _____	5 _____











В	Любишь (кого?)									
Г	Доволен (кем?)									
П	Рассказ (о ком?)									

## СЛОВООБРАЗОВАНИЕ

### А. Образование уменьшительно-ласкательных форм









4 года

стол-столик









ДОМ-		КНИГА-	
			
кукла-		мяч-	
			

5 лет



шкаф-шкафчик

КОЛЬЦО-		одеяло -	
			
ковер -		сапог -	
			

6 лет  
стул-стульчик





кружка-		гнездо-	
			
платье -		дерево -	
			

Б. Согласование с предлогами

4 года (в, на, над, под)	5 лет (за, с, к, из)
	
6 лет (перед, около, из-за, из-под)	



В. Словообразование прилагательных (с 6 лет)

из стекла- стеклянная	из снега- _____	из бумаги- _____	из дерева- _____
			



Хвост волка- волчий  
ухо волка- \_\_\_\_\_  
лапа волка \_\_\_\_\_

Г. Префиксальное словообразование (с 6 лет)

Во-, вы-, за-, пере-, подо-, ото- (ШЕЛ) \_\_\_\_\_  
\_\_\_\_\_  
\_\_\_\_\_





## ЛЕКСИЧЕСКИЙ ЗАПАС

### А. Уровень классификаций

Назови одним словом

4 года Голубь, ворона, воробей – это \_\_\_\_\_

5 лет Свитер, юбка, брюки – это \_\_\_\_\_

Груша, яблоко, лимон – это \_\_\_\_\_

6 лет Сапоги, туфли, кеды – это \_\_\_\_\_

Молоко, хлеб, колбаса – это \_\_\_\_\_

Назови

4 года Назови животных: \_\_\_\_\_

Назови игрушки: \_\_\_\_\_

5 лет Назови птиц: \_\_\_\_\_

Назови посуду: \_\_\_\_\_

6 лет Назови фрукты: \_\_\_\_\_

Назови мебель: \_\_\_\_\_

### Б. Номинативный словарь (назови детенышей)

4 года	у кошки _____	у утки _____	у лисы _____
5 лет	у козы _____	у волка _____	у собаки _____
6 лет	у курицы _____	у коровы _____	у свиньи _____
	у овцы _____	у лошади _____	



### В. Антонимы (скажи наоборот)

4 года	хороший _____	большой _____	худой _____
5 лет	широкий _____	свет _____	подниматься _____
	далеко _____	высоко _____	умный _____
6 лет	веселый _____	добрый _____	здороваться _____
	чисто _____	сухо _____	терять _____

### Г. Глагольный словарь ( Кто что делает?)

4 года	птица _____	рыба _____	худой _____
5 лет	змея _____	заяц _____	лошадь _____
6 лет	врач _____	учитель _____	повар _____
	художник _____		

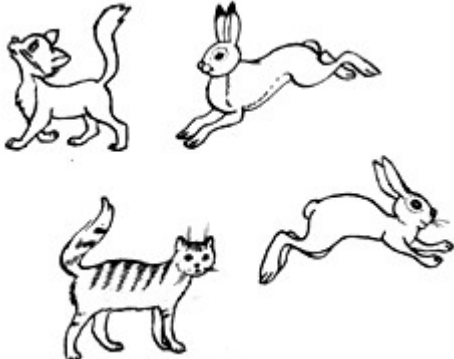
### ОБСЛЕДОВАНИЕ ПОНИМАНИЕ РЕЧИ

4 года	5 лет
Где заяц за кошкой, а где кошка за зайцем	Покажи мамину дочку; дочкину маму
	

6 лет

Женя потеряла мишку, которого взяла у Вали. Чей был мишка? \_\_\_\_\_  
 Лошадь обогнала осла. Кто впереди, кто отстал? \_\_\_\_\_

### СВЯЗНАЯ РЕЧЬ

4 года	5 лет

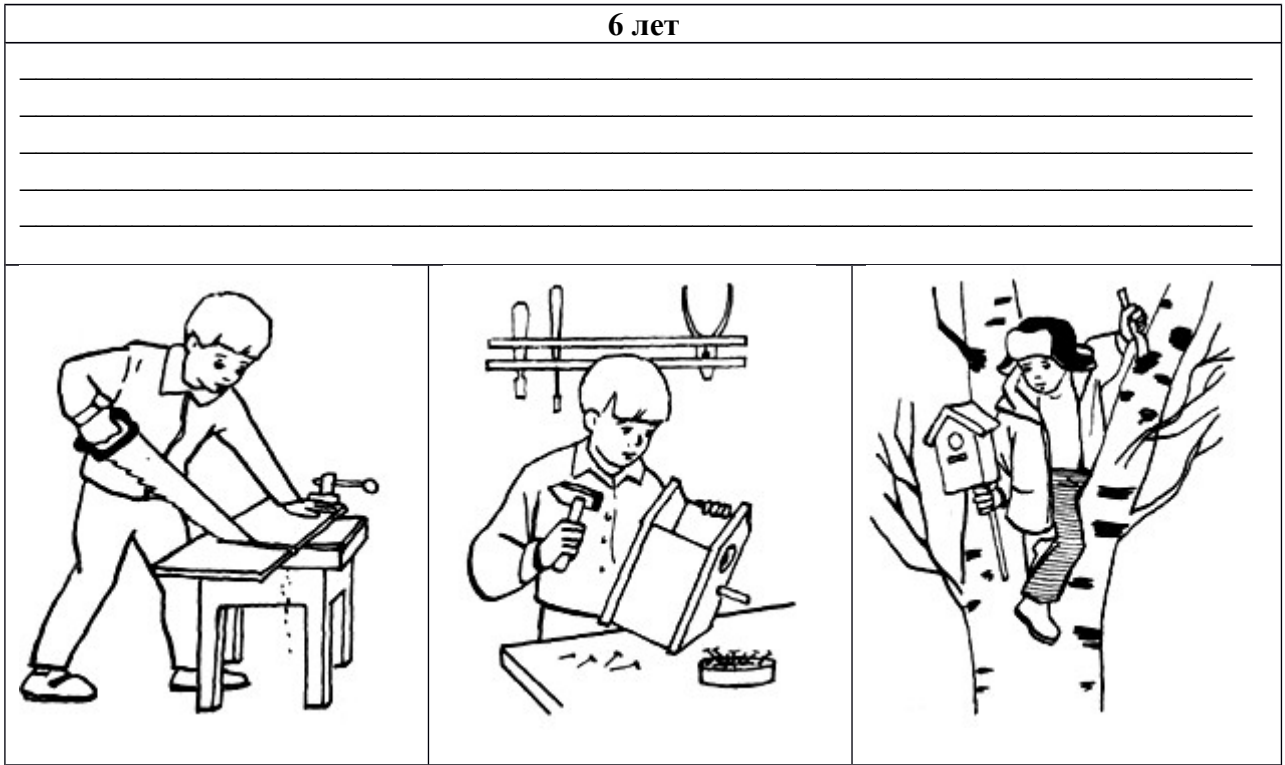
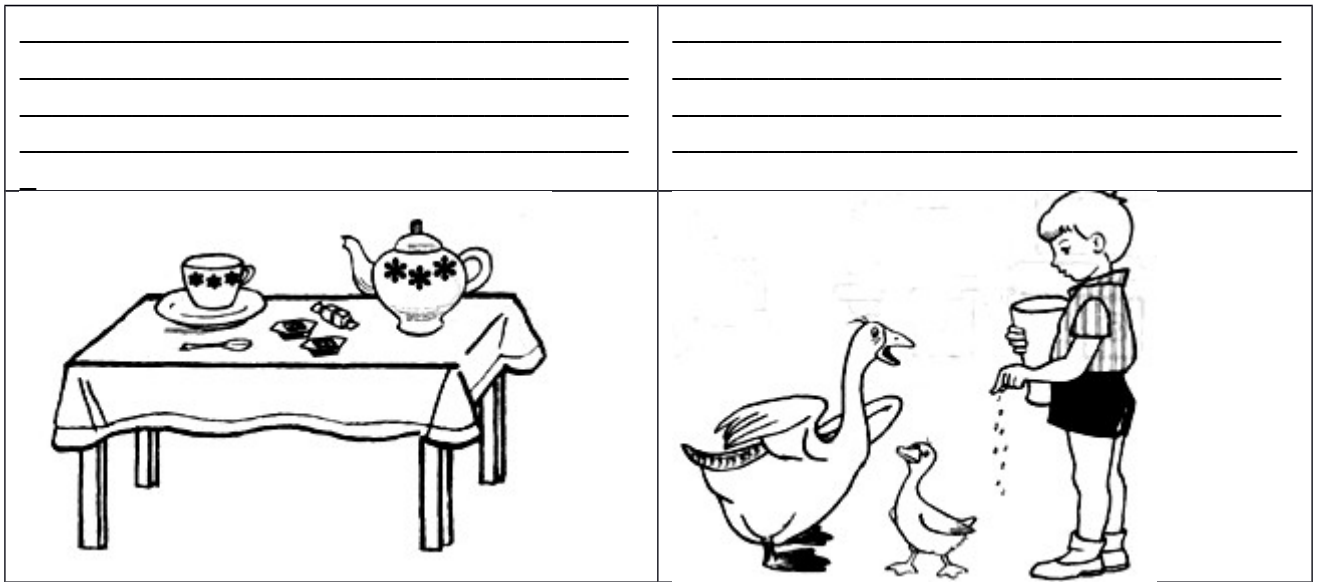

Что неправильно нарисовал художник?

4 года	5 лет	6 лет
--------	-------	-------



## Логопедическое заключение

**Звукопроизношение** (дефект полиморфный или мономорфный; характер по группам звуков: сигматизм свистящих, шипящих, ламбдацизм, ротоцизм или др. нарушения; смешение или замена звуков и др. )

**Слоговая структура** (нарушена в словах, в предложениях, тип нарушений).

**Фонематические представления** (сформированы, не сформированы).

Грамматический строй (ошибки в словоизменении, словообразовании).  
Связная речь (отсутствует, на начальном уровне, с помощью взрослого, по наводящим вопросам, сформирована).

## Дневник логопеда

**Звукопроизношение:** постановка, автоматизация, дифференциация, трудности постановки (анатомические, неврологические, соматические, психологические, поведенческие особенности, лечение ортодонта), ЧБР, Динамика автоматизации, сформированность самоконтроля, рецидивы.

---

---

---

---

---

---

---

---

**Слоговая структура:** воспроизведение без ошибок, нарушение слоговой структуры редки, главным образом в малознакомых словах, доведена до нормы, нарушение звукозаполняемости, сохраняются значительные (незначительные) нарушения спонтанной даже отраженной речи и др.

---

---

---

---

---

---

---

---

**Развитие фонематических процессов:** дифференцирует на слух, в произношении, фонематический анализ\синтез сформирован, приближен к норме, фонематические

представления на высоком, среднем, низком уровне, затруднение при выполнении наиболее сложных задания и др.

---

---

---

---

---

---

**Лексика:** ОН – словарный запас ограничен, резкое расхождение объемов активного и пассивного словарей, неточное употребление слов несформированность (малы объем) семантических полей, снижен объем словаря и др. ФФ- требуется пополнение лексики, расширение представлений, лексика по возрасту, без пробелов, преобладание бытового словаря и др.

---

---

---

---

---

---

**Грамматический строй:** ОН- неправильное употребление предложно-падежных конструкций, ошибки в согласованиях, специфические аграмматизмы, многочисленные стойкие и др. ФФ редкие аграмматизмы, в сложных формах словоизменения, использование грамматических категорий без затруднений и др.

---

---

---

---

---

---

**Связная речь:** с\без помощи взрослого, по наводящим вопросам, с подсказкой, воспроизводит все ( не все) смысловые элементы Рассказ (пересказ) возможен \ невозможен, искажает смысловые звенья, не отражает смысловые отношения, нарушает последовательность событий и др.

